

LAGAN

CN



Design and Quality
IKEA of Sweden



请参见

www.IKEA.com

选择当地商店，查看其联系电话和营业时间。

目录

安全信息	4	日常使用	14
安全说明	5	提示与技巧	16
产品描述	7	保养与清洁	18
控制面板	8	故障排除	20
程序	9	技术信息	22
选项	10	环保清单	24
设置	11	环保要求	26
首次使用前	12	宜家质保	26

如有变更，恕不另行通知。

▲ 安全信息

安装和使用本设备前，请仔细阅读说明。对于任何不正确的安装或使用所导致的伤害或损坏，制造商概不负责。务必将本说明书存放在安全、便捷的位置，以备将来参阅。

儿童和弱势群体安全指南

- 8岁或8岁以上儿童以及肢体功能受限、知觉迟缓、神智欠佳或缺乏相应经验和知识的人群必须清楚了解相关危险，并在确保安全以及有指导和监督的前提下，方可使用该设备。
- 请勿让3至8岁的儿童以及身患多种复杂残疾的人群在无人监督的情况下接触本设备。
- 请勿让3岁以下儿童在无人监督的情况下接触本设备。
- 请勿让儿童玩弄设备。
- 请勿让儿童接触洗涤剂。
- 请勿让儿童和宠物在机门打开的情况下接触本设备。
- 请勿让儿童在无人监督情况下，清洗和维护设备。
- 将所有包装远离儿童放置，并妥善处理。

一般安全指南

- 本电器适合在家庭及以下类似场所中使用：
 - 员工厨房、办公室等工作场所；
 - 酒店、汽车旅馆、简易旅馆等住宅环境；
- 请勿更改本设备规格。

- 操作水压（最低和最高）必须在 0.4 (0.04) / 10 (1.0) 巴（兆帕）之间。
- 本设备最大容量为 10 套。
- 安放设备时，请确保电源线没有卡住或损坏。
- 如果电源线损坏，必须由制造商、授权服务中心或具有相关资质的人员进行更换，以免发生危险。
- 保持设备外壳或内部结构中的通风口畅通。
- 将餐具锋利边缘朝下，放置于餐具篮内；或将其锋利边缘朝下，水平放置于餐具架中。
- 请勿在机门打开时将设备置于无人看管的地方，以免意外踩踏设备。
- 进行任何维护前，应关闭设备并将插头与主电源断开。
- 请勿使用高压水喷雾和/或蒸汽清洗设备。
- 如果设备底座内有通风口，应避免地毯等物体覆盖通风口。
- 使用随附的新软管套件将设备与水源连接。旧软管套件不得重复使用。

安全说明

安装

- ⚠ **警告！** 本设备必须由具备资质的人员进行安装。
- 安装前需拆下所有包装和运输螺栓。
- 请勿插电连接损坏的设备。
- 请勿在温度低于 0°C 的地方安装或使用设备。
- 请按照设备随附安装说明书进行安装。
- 设备较重，搬动时务必小心。务必使用安全手套和全封闭的鞋。
- 确保将设备安装在安全结构下方或附近的区域。

- 确保铭牌上的额定电气参数与主电源额定值相匹配。
- 务必使用正确安装的防漏电插座。
- 请勿损坏电气部件（如电源插头、电源线和压缩机）。请联系授权服务中心更换电气部件。
- 只有在安装完成后才能将插头连接至主电源插座。确保在安装后可以够到电源插头。
- 将设备与电源断开时，请勿拉拽电线。必须随时拔下电源插头。

电气连接

- ⚠ **警告！** 火灾和触电风险。
- ⚠ **警告！** 安放设备时，请确保电源线没有卡住或损坏。
- ⚠ **警告！** 请勿使用接线板和电源延长线。
- ⚠ **警告！** 请勿在任何情况下切割、拆卸或绕过接地插脚。
- 设备必须连接接地插头。

连接水源

- 请勿损坏水管。
- 在连接新水管、长期不用的水管、维修过或安装过新设备（水表等）的地方前，先让水流动起来，直到水变得干净、清澈为止。
- 确保在首次使用设备期间以及使用后，没有明显的漏水现象。
- 进水管装有一个安全阀和一个带内部电源线的护套。

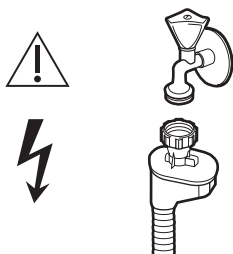

⚠ 警告！ 危险电压。

- 如果进水管损坏，应立即关闭水龙头，并将插头与主电源断开。请联系授权服务中心更换进水管。

使用

⚠ 警告！ 人身伤害、烧伤、触电或火灾风险。

- 请勿坐或站在打开的机门上。
- 洗碗机专用洗涤剂非常危险。请遵守洗涤剂包装上的安全说明。
- 仅使用建议用于自动洗碗机的洗涤剂与光亮剂。
- 请勿在洗碗机中使用肥皂、洗衣液或洗洁精。
- 洗碗机专用洗涤剂有腐蚀性！请将洗碗机专用洗涤剂放在儿童接触不到的地方。
- 请勿饮用、玩弄设备中的水。
- 在设备程序结束前，请勿将餐具从设备中取出。某些洗涤剂可能会残留在餐具上。
- 如果在程序运行时打开机门，设备可能会冒出热蒸汽。
- 请勿将易燃物体或沾有易燃液体的物品放在设备内部、附近或上方。

服务

- 如需维修设备，请联系授权服务中心。
- 仅使用原装配件。

废弃处理

⚠ 警告！ 人身伤害或窒息风险。

- 断开主电源。
- 将电源线切断并丢弃。
- 拆卸门，以防儿童和宠物被关在柜内。

产品描述

产品概述

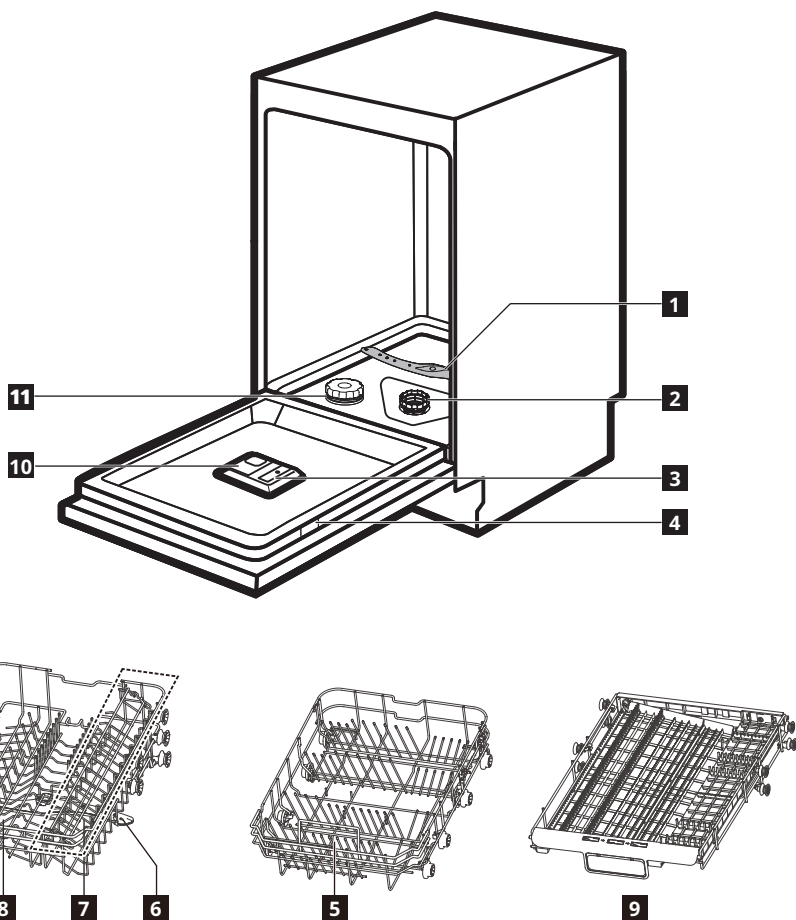

- 1** 下喷臂
- 2** 过滤器
- 3** 光亮剂分配器
- 4** 铭牌
- 5** 下碗篮
- 6** 上喷臂

- 7** 杯架
- 8** 上碗篮
- 9** 刀叉托盘
- 10** 洗涤剂分配器
- 11** 盐槽

控制面板

控制面板

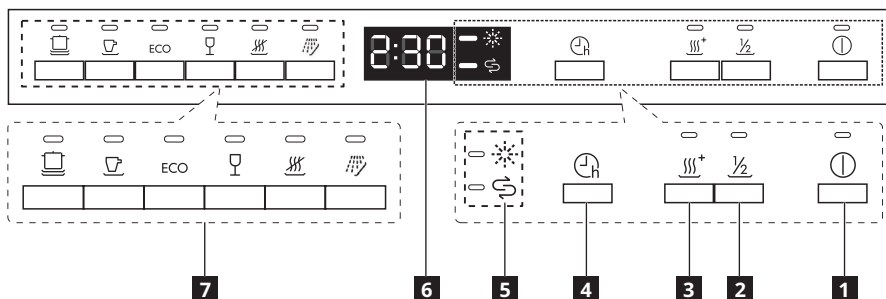

- 1** 开关键
- 2** 半载洗涤功能
- 3** 强力烘干键
- 4** 预约键

- 5** 指示器
- 6** 显示屏
- 7** 程序键

指示器





指示器	说明
	光亮剂指示器。程序运行时处于熄灭状态。
	洗碗盐指示器。程序运行时处于熄灭状态。

程序

程序	油污程度 装载类型	程序步骤	选项
 (强力洗)	<ul style="list-style-type: none"> • 重油污 • 餐具、锅、碗盘 	<ul style="list-style-type: none"> • 预洗(60 °C) • 洗涤(70 °C) • 漂洗 • 漂洗 • 漂洗 • 漂洗(72 °C) • 干燥 	<ul style="list-style-type: none"> • 半载洗涤 • 强力烘干
 (即时洗)	<ul style="list-style-type: none"> • 所有 • 餐具、锅、碗盘 	<ul style="list-style-type: none"> • 洗涤(70 °C) • 漂洗 • 漂洗(72 °C) • 干燥 	<ul style="list-style-type: none"> • 半载洗涤 • 强力烘干
ECO (节能洗) ¹⁾	<ul style="list-style-type: none"> • 日常油污 • 餐具 	<ul style="list-style-type: none"> • 洗涤(47 °C) • 漂洗 • 漂洗(60 °C) • 干燥 	<ul style="list-style-type: none"> • 半载洗涤 • 强力烘干
 (玻璃洗)	<ul style="list-style-type: none"> • 轻油污 • 精致餐具和玻璃器皿 	<ul style="list-style-type: none"> • 预洗(42 °C) • 洗涤(42 °C) • 漂洗 • 漂洗(60 °C) • 干燥 	<ul style="list-style-type: none"> • 半载洗涤 • 强力烘干
 (超快洗)	<ul style="list-style-type: none"> • 日常油污 • 餐具 	<ul style="list-style-type: none"> • 洗涤(55 °C) • 漂洗 • 漂洗(55 °C) 	
 (预冲洗)	<ul style="list-style-type: none"> • 新鲜油污 • 餐具 	<ul style="list-style-type: none"> • 预洗 	

1) 通过本程序，您可以最有效地利用水耗与能耗，清洁带有日常油污的餐具。（该程序符合检测机构标准）。

消耗值



程序 ¹⁾	洗涤剂预洗/主洗	水耗 (升)	能耗 (千瓦时)	时长 (分钟)
 (强力洗)	3/24.5g	19.9	1.659	120
 (即时洗)	27.5 g	16.4	1.321	90
ECO (节能洗)	3/24.5g	10.2	0.956	190
 (玻璃洗)	3/24.5g	13.3	0.800	80
 (超快洗)	20g	10.5	0.603	29
 (预冲洗)	\	3.5	0.200	15

1) 水温、水压、主电源的变化以及餐具的种类和数量都会改变消耗值。

检测机构信息

如需获取性能测试的必要信息，请发送电子邮件至：info.dishwasher@meicloud.com
您的信息获取请求中，应包含铭牌上的产品编号代码 (PNC)。



选项

-  每次启动程序前，必须激活所需的选项。程序运行时，无法激活或取消选项。
-  如果选项不适用于程序，则相应的指示器会熄灭或快速闪烁几秒后熄灭。
-  激活选项可能会影响水耗、能耗和程序时长。

半载洗涤功能

如果您仅有几件需要清洗的物品，请选择该选项，以节约水耗和能耗。最大容量为 10 套。
建议洗涤剂用量少于满载用量。



如何激活半载洗涤功能

按 。
相应的指示器亮起。
显示屏上显示已更新的程序时长。
半载洗涤功能不适用于  (超快洗) 程序，和预洗程序

强力烘干功能

激活该选项，以启动烘干功能。
强力烘干与光亮剂组合使用，确保烘干效果更好。

如何激活强力烘干功能

按 。
相应的指示器亮起。
显示屏上显示已更新的程序时长。
强力烘干功能不适用于  (超快洗) 程序，和预洗程序。

设置

软水器

软水器可以去除水源中的矿物质，这些矿物质会对洗涤效果和设备产生不利影响。

矿物质的含量越高，水质越硬。水质硬度以等值比例测量。

水质硬度

软水器应根据您所在地的水质硬度进行调整。当地地自来水公 咨询您所在地的水质硬度。并设定软水器的正确等级，对于确保良好的洗涤效果至关重要。

水硬度	软水器档位	水硬度	软水器档位
0-90	H1	301-400	H4
91-200	H2	401-600	H5
201-300	H3	600以上	H6



城市	北京	沈阳	上海	南京	广州
水硬度	250-260	270-280	150-160	130-140	90-100
软水器档位	H3	H3	H2	H2	H2

- 1) H3为出厂设置。
- 2) H1等级无需使用洗碗盐。

无论您使用的是标准洗涤剂还是多功能洗碗块（含盐或不含盐），请设置适当的水制硬度等级，以保持洗碗盐添加指示器处于激活状态。

 多功能洗碗块所含的盐无法有效软化硬水。

如何设置软水器等级

1. 按下开关键，开启设备。
2. 设备开启 60 秒后，长按  5 秒以上，以进入软水器设置模式。
3. 反复按 ，在显示屏上切换以下软水器等级：H1 - H2 - H3 - H4 - H5 - H6
4. 按下开关键，确认设置。

光亮剂清空指示器



光亮剂有助于烘干餐具，去除水迹和油渍。请务必使用光亮剂，以达到最佳烘干效果。

热水冲洗步骤时，光亮剂会自动释放。
光亮剂槽已空时，光亮剂指示器会亮起，提示用户添加光亮剂。

光亮剂等级

可以将光亮剂的释放量设置在“D1”级（最低释放量）和“D5”级（最高释放量）之间。

如何设置光亮剂等级

1. 按下开关键，开启设备。
2. 设备开启 60 秒后，长按  5 秒以上，然后按下  以进入光亮剂设置模式。光亮剂指示器闪烁。
3. 反复按 ，在显示屏上切换以下光亮剂等级：D1 - D2 - D3 - D4 - D5
数值越高，设备释放的光亮剂越多。
4. 按下开关键，确认设置。

首次使用前

1. 确保当前软水器等级与水质硬度相符。如不相符，请调整软水器等级。
2. 将盐槽装满。
3. 将光亮剂分配器装满。
4. 打开水龙头。
5. 启动程序，以清除设备内可能仍存在的任何加工残留物。请勿使用洗涤剂或装载碗篮。

i 启动程序后，设备可能需要 5 分钟时间使软水器树脂再生。设备似乎并未运行。洗涤步骤仅在该程序结束后启动。该程序会周期性重复运行。

盐槽

⚠ 警示！ 仅使用洗碗机专用盐。食用盐会毁坏软水器。

洗碗盐用于使软水器中的树脂再生，并确保在日常使用中获得良好的洗涤效果。

将盐槽装满

i 仅在洗碗盐指示器亮起时添加洗碗盐。

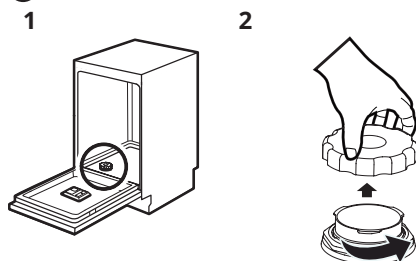

找到底部的盐槽。

取下盐槽顶盖。

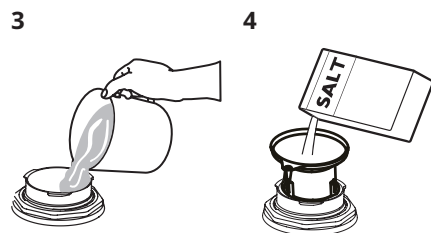

向盐槽中注水至最高水位。

将随附的漏斗放在盐槽开口上方，然后将 1.5 千克的洗碗盐倒入盐槽。



盖紧盐槽顶盖。

⚠ 警示！ 当您添加洗碗盐时，水和盐可能会从盐槽中流出。在您将盐槽装满后，请立即启动程序，以避免产生腐蚀。

将光亮剂分配器装满

1

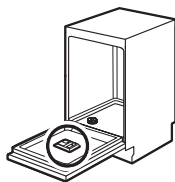

找到机门内侧的光亮剂分配器。

2

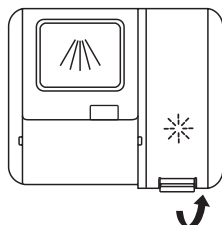

抬起光亮剂分配器顶盖。

3

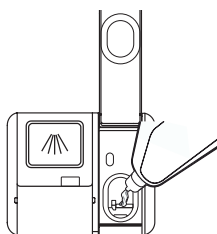

向亮剂槽中加入光亮剂。注意不要过量添加。

4

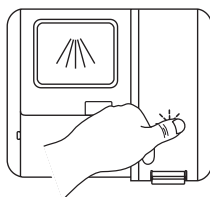

合上光亮剂分配器顶盖。

日常使用

1. 打开水龙头。
2. 按下开关键，开启设备。
 - 如果洗碗盐指示器亮起，请将盐槽装满。
 - 如果光亮剂指示器亮起，请将光亮剂分配器装满。
3. 装载碗篮。
4. 添加洗涤剂。
5. 根据装载类型和油污程度，设置并启动正确的程序。

使用洗涤剂

1

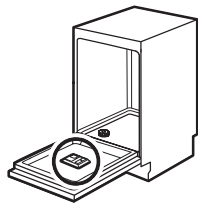

找到机门内侧的洗涤剂分配器。

2

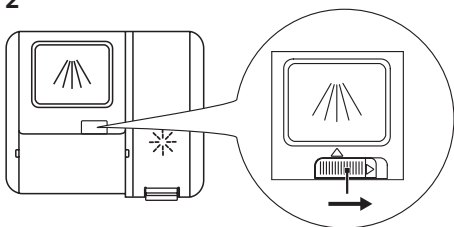

向右滑动卡扣，然后打开洗涤剂分配器顶盖。

3

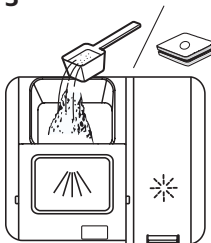

向洗涤剂分配器中添加洗涤剂（洗碗粉或多功能洗碗块）。

4

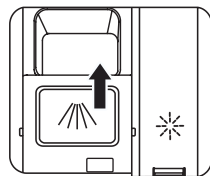

向前滑动并向下按压，关闭顶盖。

5

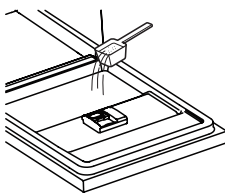

如程序有预洗步骤，请在设备机门内侧上加入少量洗涤剂。

设置并启动程序

自动关闭功能

本功能可以在设备未运行时将其自动关闭，从而降低能耗。

本功能的启动条件：

- 程序结束后 15 分钟。
- 如果程序仍未启动，15 分钟后。

启动程序

⚠ 警示！ 请勿在洗涤循环结束前，将碗篮从洗碗机中取出。

1. 保持机门打开。
2. 按下开关键，开启设备。
3. 要选择所需的程序，请按下相应的程序键。相应的程序指示器亮起。显示屏上显示程序时长。
4. 设置适用的选项。
5. 关上机门，以启动程序。

以延迟启动方式来启动程序

1. 设置一个程序。
2. 反复按 \odot_h ，直到显示屏出现您想要设置的延迟时间（范围为 1 至 24 小时）。延迟指示器亮起。
3. 关上机门，以启动倒计时。

倒计时运行时，无法在不改变程序和选项选择的情况下，延长延迟时间。

当倒计时结束时，程序启动。

在设备运行时，开启机门

在设备运行时开启机门，设备会停止运行。这可能会对能耗和程序时长造成影响。关上机门后，设备会从暂停的时间点继续运行。

倒计时运行时，取消延迟启动

在取消延迟启动时，必须重新设置程序和选项。

按下开关键，关闭设备。即可取消延迟启动。

取消程序

按下开关键，关闭设备。

或打开机门以结束程序，同时等待几秒钟，直到设备完全停止运行，再按下开关键。即可取消程序。确保启动新的程序前，洗涤剂分配器中装有洗涤剂。

程序结束

1. 按下开关键，或等待自动关闭功能将设备自动关闭。如果在自动关闭启动前打开机门，设备会自动关闭。
2. 关闭水龙头。

程序结束时，显示屏出现 0:00。

除开关键外，所有按键均为未激活状态。

调整上碗篮位置

上碗篮可以重新放置在不同的高度位置，以便储存不同规格的餐具。

1. 将上碗篮从设备中滑出。

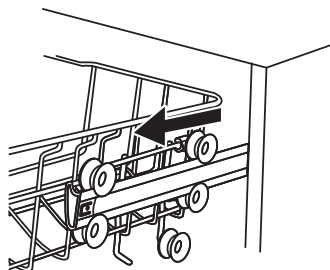

2. 将上碗篮重新组装至上滚轮或下滚轮上。

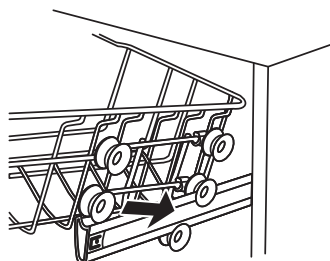

3. 将上碗篮滑入设备。

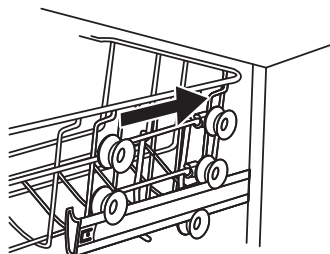

可调式杯架

上碗篮内的杯架可以展开，为较高的餐具留出空间。

1. 上拉杯架将其展开。

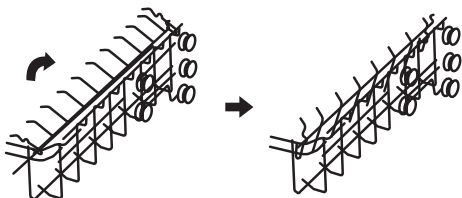

2. 下压杯架将其折叠。

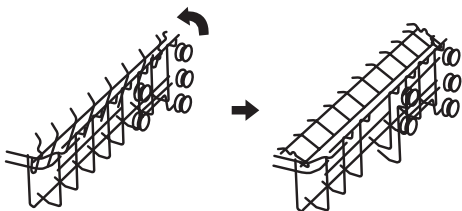

可调式下碗篮

下碗篮的卡扣可以折叠，为较大的餐具留出空间。

1. 下压下碗篮卡扣将其折叠。

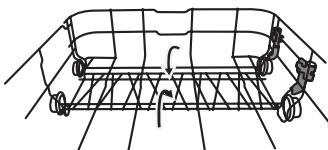

2. 上拉下碗篮卡扣将其展开。

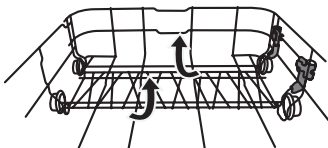

可调式刀叉托盘

刀叉托盘左边的架子可调节以适应更大的空间需求

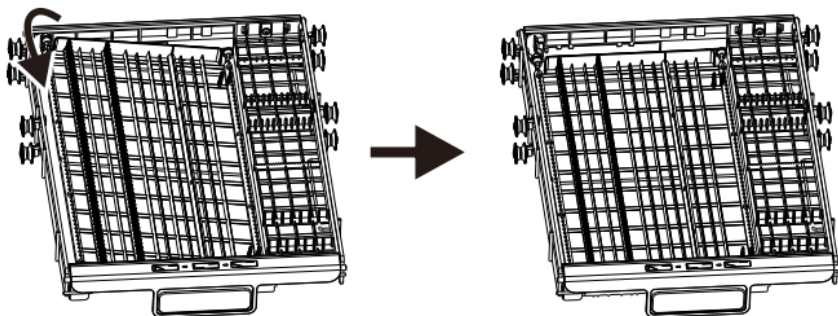

提示与技巧

一般指南

以下提示可确保优化日常使用中的清洗和烘干效果，同时也有助于保护环境。

- 将碗盘上较大的食物残渣清理到垃圾箱。
- 请勿用手预洗碗盘。如有必要，请使用预洗程序（如可用）或选择有预洗步骤的程序。
- 装载设备时，请确保喷嘴中释放的水可以完全接触并清洗碗盘。确保碗盘没有互相接触或覆盖。
- 您可以单独使用洗碗机专用洗涤剂、光亮剂和洗碗盐，或使用多功能洗碗块（如“三合一”、“四合一”、“多合一”）。遵守包装上的说明。
- 根据装载类型和油污程度，选择程序。通过节能洗程序，您可以最有效地利用水耗与能耗，清洁带有日常油污的餐具。

使用洗碗盐、光亮剂和洗涤剂

- 仅使用洗碗机专用洗碗盐、光亮剂和洗涤剂。其他产品会对设备造成损害。
- 在水质较硬和水质极硬的地区，建议单独使用普通洗碗机专用洗涤产品（不含添加剂的洗碗粉、洗碗凝胶和洗碗块）、光亮剂和洗碗盐，以优化清洗和烘干效果。
- 每月运行设备时，至少使用一次洗碗机机体清洁剂。

- 在用时较短的程序中，洗碗块无法完全溶解。为避免洗涤剂残留在餐具上，建议在用时较长的程序中使用洗碗块。
- 使用洗涤剂时，请勿超过正确用量。请参阅洗涤剂包装上的说明。

如需停用多功能洗碗块，应如何操作

请遵循以下步骤，分别使用洗涤剂、洗碗盐和光亮剂前。

1. 将软水器设置为最高等级。
2. 确保盐槽和光亮剂槽已装满。
3. 启动带有冲洗步骤、用时最短的程序。请勿添加洗涤剂或装载碗篮。
4. 程序结束时，根据您当地的水质硬度，调整软水器。
5. 调节光亮剂的释放量。
6. 激活光亮剂清空指示器。

装载碗篮

i 请参阅随附手册中的碗篮装载示例。

- 仅使用设备清洗洗碗机安全物品。
- 请勿将木材、动物角、铝、锡和铜制成的物品放入设备中。
- 请勿将可吸水物品（海绵、家居衣物）放入设备中。
- 去除物品上的食物残渣。

- 将带有烧焦食物残渣的物品浸入水中。
- 将空心物品（杯子、玻璃杯和平底锅）开口朝下放置。
- 确保餐具没有粘在一起。将餐勺与其他餐具混合放置。
- 确保玻璃杯没有互相接触。
- 将小件物品放入餐具篮。
- 将轻巧物品放入上碗篮。确保物品没有移动。
- 确保在启动程序前，喷臂可以自由移动。

启动程序前

确保：

- 过滤器清洁且已正确安装。
- 盐槽顶盖已盖紧。
- 喷臂没有堵塞。

- 洗碗机专用盐和光亮剂已备好（除非使用多功能洗碗块）。
- 碗篮中物品放置位置正确。
- 程序适用于装载类型和油污程度。
- 洗涤剂用量正确。

卸载碗篮

- ① 为了达到更好的烘干效果，取出餐具前，请保持机门开启几分钟。
1. 先使餐具冷却，再将其从设备中取出。高温状态的餐具容易损坏。
 2. 先从上碗篮中取出物品，再从上碗篮中取出物品。
- ① 程序结束时，设备边缘和机门上依然会残留水迹。

保养与清洁

⚠ **警告！** 进行维护前，应关闭设备并将插头与主电源断开。

① 肮脏的过滤器和堵塞的喷臂会降低清洗效果。定期检查，如有必要，请进行清洗。

清洗过滤器

1. 沿逆时针方向解锁过滤器，然后将其从设备上取下。

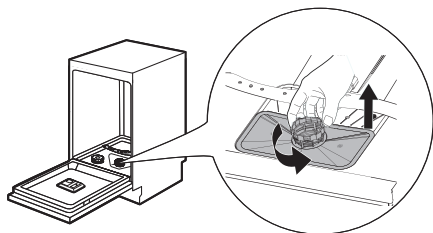

2. 首先，轻轻挤压过滤器，将其从 (A) 过滤器总成上拔出。然后，拆下过滤器 (B) 和 (C)。

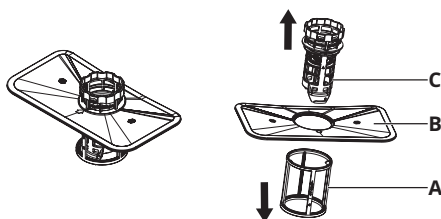

3. 用清水冲洗过滤器 (A)、(B) 和 (C)。如有必要，请使用柔软的清洁刷。
4. 如下图所示，将过滤器重新组装。

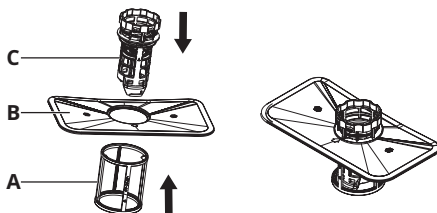

5. 将过滤器总成插回原位，然后沿顺时针方向锁紧。确保已对准过滤器 (B) 和 (C) 上的箭头，如下图所示。

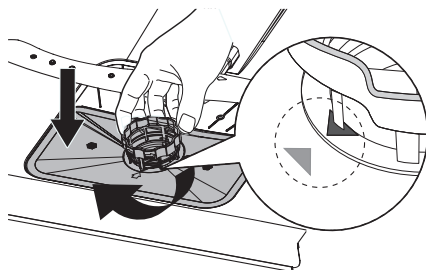

清洗喷臂

建议定期清洗上喷臂和下喷臂，以免油污堵塞喷臂孔。

堵塞的喷臂孔会导致清洗效果不理想。

1. 取出上碗篮和下碗篮。
2. 将上喷臂从上碗篮上取下：找到上喷臂中心位置的螺母，将其沿逆时针方向转动以取下喷臂。

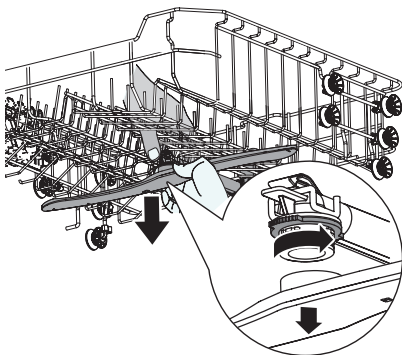

3. 只需将下喷臂从设备底部拔出，即可将其取下。

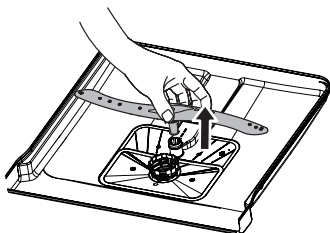

4. 用流动的水冲洗上喷臂和下喷臂。
使用尖细工具（如牙签），剔除喷臂孔中的颗粒状油污。

5. 清洗后，更换喷臂。

如需将上喷臂与上碗篮组装，请将上喷臂的中心位置对准螺母，然后将螺母沿顺时针方向锁紧。

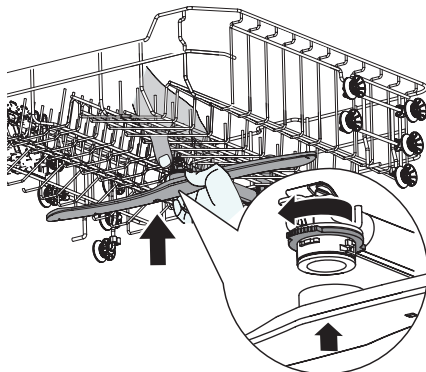

如需将下喷臂组装到设备底部，请将下喷臂插回原位即可。

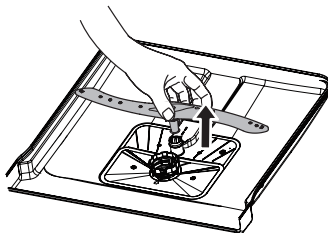

外部清洁

- 请使用微湿的软布擦拭设备。
- 只可使用中性清洗剂。
- 请勿使用研磨器具、研磨清洗垫或溶剂。

内部清洁

- 使用柔软的湿布，小心清洗设备，包括机门的橡胶垫片。
- 为保持设备性能，每月请至少使用一次洗碗机专用的清洁用品。小心遵循产品包装上的说明。
- 请勿使用研磨器具、研磨清洗垫、锋利工具、刺激性化学品、清洁球或溶剂。
- 定期使用用时较短的程序，会导致设备内部积聚油污和水垢。
每月至少运行两次用时较长的程序，以避免污渍积聚。

故障排除

如设备未启动或在运行时停止，请首先确认是否可借助表中信息自行解决问题，或请联系授权服务中心。

如设备出现问题，显示屏会显示警报代码。大多数发生的问题均可自行解决，而无需联系授权服务中心。

⚠ 警告！ 维修不当可能会对用户安全造成严重风险。任何维修均需由具备资质的人员进行。

问题与警报代码	可能的原因与解决方案
设备无法开启。	<ul style="list-style-type: none"> • 确保插头已与主电源连接。 • 确保电路盒内的保险丝没有损坏。
程序无法启动。	<ul style="list-style-type: none"> • 确保设备门已关闭。 • 如已设置延迟启动，取消设置或等待倒计时结束。 • 设备已启动程序，为使软水器内的树脂再生。程序时长约为 5 分钟。
设备无法加水。 显示屏提示“E1”。	<ul style="list-style-type: none"> • 确保水龙头已打开。 • 确保供水压力不会太低。请联系您当地的自来水公 司，确认供水压力信息。 • 确保水龙头无堵塞。 • 确保进水管无堵塞。 • 确保进水管无打结或弯折情况。
设备无法达到所需的温度。 显示屏提示“E3”。	<ul style="list-style-type: none"> • 加热元件出现故障。联系授权服务中心。
防漏设备已启动。 显示屏提示“E4”。	<ul style="list-style-type: none"> • 关闭水龙头，并联系授权服务中心。
设备无法排水。	<ul style="list-style-type: none"> • 确保出水管无堵塞。 • 确保内部过滤系统未堵塞。 • 确保排水管无打结或弯折情况。
设备运行期间，多次出现停止运行后再次重启的情况。	<ul style="list-style-type: none"> • 这属于正常现象。可以优化清洗效果，并节约能源。
程序用时过长。	<ul style="list-style-type: none"> • 如已设置延迟启动选项，取消延迟设置或等待倒计时结束。
显示屏上的剩余时间增加，而且跳转到了程序即将结束的时间。	<ul style="list-style-type: none"> • 这不属于故障。设备运行正常。
设备门边缘有轻微漏水。	<ul style="list-style-type: none"> • 设备未水平放置。松开或拧紧可调式支脚（如适用）。
设备门难以关闭。	<ul style="list-style-type: none"> • 设备未水平放置。松开或拧紧可调式支脚（如适用）。 • 餐具的某一部分从碗篮中凸出。

问题与警报代码	可能的原因与解决方案
设备内部有嘎嘎声/敲击声。	<ul style="list-style-type: none"> • 餐具未正确放置在碗篮中。请参阅“碗篮装载”插页。 • 确保喷臂可以自由旋转。
设备跳闸。	<ul style="list-style-type: none"> • 电流不足，无法同时为所有正在使用的设备供电。检查插座的安培数和电表的容量，或关闭其中一个正在使用的设备。 • 设备内部电路故障。联系授权服务中心。

i 请参阅“首次使用前”、“日常使用”或“提示与技巧”，了解其他可能的原因。 针对表中未提及的警报代码，请联系授权服务中心。

检查完设备后，请先关闭设备，再重新启动。如果该问题再次出现，请联系授权服务中心。

洗涤与烘干效果不理想

问题	可能的原因与解决方案
洗涤效果不佳。	<ul style="list-style-type: none"> • 请参阅“日常使用”、“提示与技巧”以及“碗篮装载”插页。 • 使用集中洗涤程序。 • 清洁喷臂喷头和过滤器。请参阅“保养与清洁”。
烘干效果不佳。	<ul style="list-style-type: none"> • 餐具留在密闭设备里的时间太长。 • 未使用光亮剂，或光亮剂用量不足。将光亮剂分配器设置为较高等级。 • 塑料物品可能需要用毛巾擦干。 • 为达到最佳烘干性能，请启动强力烘干选项。 • 请务必使用光亮剂，或结合使用光亮剂与多功能洗碗块。
玻璃杯和餐具上有白色水迹或蓝色污渍。	<ul style="list-style-type: none"> • 光亮剂释放量过多。将光亮剂调整为较低等级。 • 洗涤剂用量过多。
玻璃杯和餐具上有污渍和干燥水渍。	<ul style="list-style-type: none"> • 光亮剂释放量不足。将光亮剂调整为较高等级。 • 光亮剂用量可能是导致该问题的原因。
餐具未干。	<ul style="list-style-type: none"> • 为达到最佳烘干性能，请启动强力烘干选项。 • 程序没有烘干步骤，或仅有低温烘干步骤。 • 光亮剂分配器已空。 • 光亮剂用量可能是导致该问题的原因。 • 多功能洗碗块的用量可能是导致该问题的原因。尝试不同品牌的洗碗块，或启动光亮剂分配器并同时使用光亮剂和多功能洗碗块。
设备内部未干。	<ul style="list-style-type: none"> • 这不属于设备故障，而是由于湿气在设备内壁上冷凝所致。
洗涤时出现异常泡沫。	<ul style="list-style-type: none"> • 仅使用洗碗机专用洗涤剂。 • 光亮剂分配器出现渗漏现象。联系授权服务中心。
餐具上有锈迹。	<ul style="list-style-type: none"> • 洗涤用水中含盐量过高。请参阅“软水器”。 • 银制和不锈钢制餐具放在一起。避免将银制和不锈钢制餐具放在一起。

程序结束时，分配器中仍有洗涤剂残留。	<ul style="list-style-type: none"> 洗碗块卡在分配器中，因此无法被水完全冲走。 水无法冲走分配器中的洗碗块。确保喷臂未堵塞。 确保碗篮中的物品不会阻碍您开启洗涤剂分配器的顶盖。
设备内部有异味。	<ul style="list-style-type: none"> 请参阅“内部清洁”。
餐具、洗碗机内壁以及机门内侧有水垢残留。	<ul style="list-style-type: none"> 含盐量太低，请检查添加指示器。 盐槽顶盖太松。 自来水的水质太硬。请参阅“软水器”。 即便已使用多功能洗碗块，也请使用洗碗盐并设置软水器再生功能。请参阅“软水器”。 如仍有水垢残留，请使用洗碗机专用机体清洁剂来清洗设备。 尝试不同的洗涤剂。 联系洗涤剂制造商。
餐具失去光泽、变色或出现缺口。	<ul style="list-style-type: none"> 确保仅在设备中清洗洗碗机安全物品。 小心装载和卸载碗篮。请参阅“碗篮装载”页。 将精致物品放入上碗篮。

 请参阅“首次使用前”、“日常使用”或“提示与技巧”，了解其他可能的原因。

技术信息

技术信息

产品名称	LAGAN 40509001
产品型号	洗碗机
安装类型	嵌入式
尺寸（宽 x 高 x 深）	448 x 815 x 550 mm（机门关闭时） 448 x 815 x 1150 mm（机门开启 90°时）
标准容量设置	10
水效等级 ¹⁾	3级
工作周期耗电量	0.956 千瓦时
工作周期耗水量	10.5 升
干燥指数	0.97
清洁指数	1.12
标准清洁循环 ²⁾	节能洗
标准清洁循环程序时长	190 分钟

噪声级	51 dB(A)
功耗	1760 瓦
额定电压 / 频率	220 伏 / 50 赫兹
水压 (动水压力)	最低 0.04 兆帕 (0.4 巴) / 最高 1.0 兆帕 (10 巴)

- 1) 根据国家标准 GB 38383, 效率等级为 1 级 (最高效率) 至 5 级 (最低效率)。
- 2) 本程序适用于清洁带有日常油污的餐具, 就综合能耗与水耗而言, 是清洁此类餐具最高效的程序。



部件名称	有毒有害物质或元素									
	铅(Pb)	汞(Hg)	镉(Cd)	六价铬(Cr(VI))	多溴联苯(PBB)	多溴二苯醚(PBDE)	邻苯二甲酸丁苄酯(BBP)	邻苯二甲酸二正丁酯(DBP)	邻苯二甲酸二酯(DEHP)	邻苯二甲酸二异丁酯(DIBP)
螺钉	○	○	○	○	○	○	○	○	○	○
排水管+内部水管	○	○	○	○	○	○	○	○	○	○
橡胶管	○	○	○	○	○	○	○	○	○	○
薄膜开关	○	○	○	○	○	○	○	○	○	○
温度传感器	X	○	○	○	○	○	○	○	○	○
电源线	X	○	○	○	○	○	○	○	○	○
洗涤泵	○	○	○	○	○	○	○	○	○	○
加热管组件	○	○	○	○	○	○	○	○	○	○
微动开关	○	○	○	○	○	○	○	○	○	○
电脑板	X	○	X	○	○	○	○	○	○	○
分配器	○	○	○	○	○	○	○	○	○	○

本表格依据SJ/T 11364的规定编制

○：表示该有害物质在该部件所有均质材料中的含量均在GB/T 26572规定的限量要求以下。

X：表示该有害物质至少在该部件的某一均质材料中的含量超出GB/T 26572规定的限量要求。

环保要求

可回收材料带标识。将包装放入相应容器中进行回收。回收废旧电器和电子设备，保护环境和人类健康。请勿将带有标识的设备与生活垃圾一同丢弃。将设备送至当地回收机构或联系市政办公室。

宜家质保

宜家的质保期有多长？

自原始购买之日起，宜家电器享有五 (5) 年质保服务。需提供原始销售收据作为购买凭证。如果质保期内出现售后服务，售后服务不会延长产品的质保期限。

哪些 LAGAN 电器不享受宜家的 5 年质保？

对于 2026 年 5 月 1 日之前从宜家购买的 LAGAN 电器，自原始购买之日起，质保期为两 (2) 年。

由谁提供售后服务？

宜家将通过自己的服务运营商或授权服务合作伙伴提供服务。

设备质保涵盖哪些内容？

质保涵盖从宜家购买之日起，由制造问题或不良材料导致的设备故障。本质保仅对家用生效。“产品质保不涵盖哪些内容？”标题中规定了例外条件。质保期内的维修成本，例如修理、配件、人工和差旅费无需用户承担，前提是维修设备时不产生特别支出。在这些条件下，适用欧盟指南(Nr.99/44/EG)和相应的地方法规。更换下来的部件将归宜家所有。

宜家将如何纠正问题？

宜家指定的服务提供商将对产品进行检查，并单独裁定产品是否在质保范围内。如果被视为在质保范围内，宜家服务提供商或其授权服务商将通过其自身的服务运营，单独裁定是否维修缺陷产品，还是更换相同或同等产品。

产品质保不涵盖哪些内容？

- 正常磨损。
- 故意或疏忽造成的损坏；不遵守操作说明、不正确安装或连接错误电压造成的损坏；化学或电化学反应、生锈、腐蚀或水渍造成的损坏，包括但不限于水中含过量石灰造成的损坏；及异常环境条件造成的损坏。
- 易损件，包括电池和灯具。
- 不影响设备正常使用的非功能和装饰性部件，包括各种划痕和色差。
- 外物以及清洗或疏通过滤器、排水系统或肥皂盒导致的意外损坏。

- 以下部件受损：陶瓷玻璃、附件、餐具篮、进水和排水管、密封件、灯和灯盖、屏幕、旋钮、外壳和外壳部件。除非能证明受损是由生产故障所导致。
- 在技术人员检查期间未发现故障的情况。
- 维修工作不是由我们的指定服务提供商和/或授权服务合作伙伴执行，或未使用原厂配件。
- 因错误安装或未按照规范安装而导致的维修。
- 设备未在家用环境中使用，即用于专业用途。
- 运输过程中损坏。如客户将产品自行运输到家中或其他地址，宜家对运输过程中可能发生的任何损坏，将不承担责任。但如果宜家负责将产品送到客户的送货地址，则送货过程中发生的产品损坏，将由宜家质保涵盖。
- 宜家设备的初装费用。如果宜家指定服务提供商或其授权服务合作伙伴依照质保条款维修或更换设备，如有必要，指定服务提供商或其授权服务合作伙伴应重新安装修复后的设备或替换设备。此限制不适用于为使设备适应另一个欧盟国家的技术安全规范，由具备资质的专家使用我们的原装部件进行的无故障工作。

如何遵守当地法律

宜家质保政策为您提供的合法权益符合或超过当地法律要求。这些条件不会以任何方式限制当地法律所规定的消费者权益。

有效区域

当在一个欧盟国家购买设备并将其带到另一个欧盟国家后，宜家将按新到国家的正常质保条件框架提供维修服务。只有设备符合以下条件并按照以下条件进行安装，宜家才有义务依照质保框架提供维修服务：

- 提出质保申请时所在国家的技术规格；
- 《安装说明》和《用户手册安全信息》。

宜家电器的专用售后服务：

请随时联系宜家售后服务部：
根据质保政策提出售后服务申请；
咨询在宜家专用厨房家具中安装宜家电器的情况。
该服务不会提供以下方面的说明：
宜家整体厨房安装；
必须由授权的维修工程师来执行电源（如设备到货无电源插头和电缆），水和煤气连接。
要求宜家电器为用户手册的内容和规格提供说明。

为确保我们为您提供最好服务，请在联系我们之前仔细阅读本手册的《安装说明》和/或《用户手册》部分。

联系我们的售后客服



联系电话：
400-800-2345
营业时间：
星期一 - 星期日
09:00 - 18:00

- i** 宜家家电售后服务中心将会协助您。
在您需要售后服务要求的时候，我们以电话形式，针对家电为您提供基本的疑难排查服务，请参阅
WWW.IKEA.COM
并选取您当地的店铺，取得当地店铺的电话号码以及营业时间。
- i** 为了给您提供更加快捷的服务，当您需要帮助时，请务必查阅特定设备手册中所列的号码。在致电我们之前，请确保您能提供需要我们售后服务的宜家产品编号（8位代码）和序列号（8位代码，可在铭牌上找到）。
- i** 保留销售收据！这是您的购买凭证，且需要在申请质保时提供。注意销售收据注明了您所购买每种电器的宜家商品名称和编号（8位代码）。

您需要其他帮助吗？如有任何与家电售后服务无关的其他问题，请联系我们就近的宜家门店客服中心。建议您在联系我们之前仔细阅读说明书。

